

クーラタイプ

I=差圧型

ケーシング材質

U=ステンレス(SUS304)
Y=亜鉛鋼板(塗装無し)

冷凍能力補正係数

庫内温度	補正係数
+3℃超え	1.0
+3℃以下~-10℃まで	0.9
-10℃未満~-20℃まで	0.8
-20℃未満~-30℃まで	0.7

着霜により冷凍能力は低下しますので、庫内温度に応じて左表の補正係数を乗じて、冷凍能力を補正してください。

使用庫内温度

B=+3℃以下~-10℃まで
C=-10℃未満~-30℃まで

デフロスト方式

W=散水

-30℃未満の仕様については、都度ご相談ください。

■寸法図

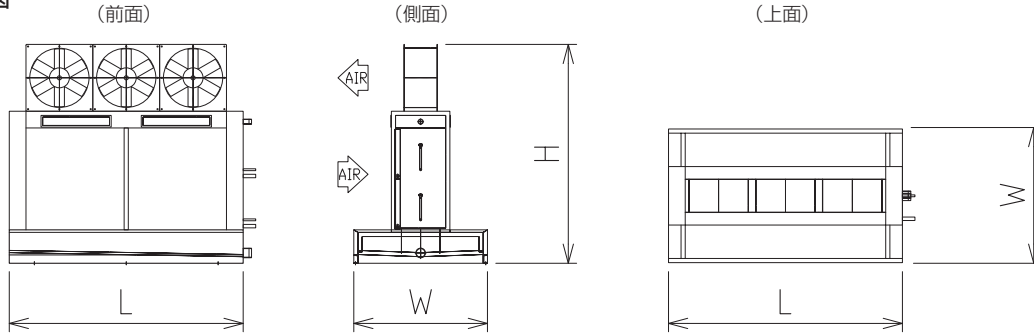

■仕様表 (標準仕様)

(50/60 Hz)

機種名	HFC-130			HFC-200			HFC-220			HFC-240			
冷却器仕様	—	ø15.88CuT=AL プレートフィン			ø15.88CuT=AL プレートフィン			ø15.88CuT=AL プレートフィン			ø15.88CuT=AL プレートフィン		
	—	12列×24段×900EL			14列×24段×1200EL			16列×28段×1000EL			14列×28段×1200EL		
送風機仕様	—	ø650×2.2kW×1			ø700×3.7kW×1			ø700×3.7kW×1			ø750×3.7kW×1		
静圧	Pa	250 (機外130)			300 (機外130)			300 (機外130)			300 (機外130)		
フィンピッチ	mm	8	10	12	8	10	12	8	10	12	8	10	12
伝熱面積	m ²	162	132	112	252	205	174	280	228	194	294	240	203
冷凍能力(TD10℃)	kW	26.7	24.1	22.1	37.6	34.3	31.6	39.8	36.6	33.9	45.5	41.5	38.2
風量(常温特性値)	m ³ /min	182 / 185			230 / 240			230 / 240			284 / 290		
散水量	L/min	100			150			160			170		
ヒーター容量	kW	0.46			0.61			0.61			0.66		
冷媒配管	mm	入口ø22.22×1, 出口ø31.75×1			入口ø22.22×1, 出口ø38.1×1			入口ø22.22×1, 出口ø38.1×1			入口ø22.22×1, 出口ø41.28×1		
水配管	—	入口 32A, 出口 65A			入口 40A, 出口 80A			入口 40A, 出口 80A			入口 50A, 出口 100A		
寸法 (L×W×H)	mm	1300×1600×2570			1600×1700×2620			1400×1800×2820			1600×1700×2870		
重量	kg	650			750			800			850		
機種名	HFC-260			HFC-410			HFC-450			HFC-480			
冷却器仕様	—	ø15.88CuT=AL プレートフィン			ø15.88CuT=AL プレートフィン			ø15.88CuT=AL プレートフィン			ø15.88CuT=AL プレートフィン		
	—	12列×24段×1800EL			14列×24段×2400EL			16列×28段×2000EL			14列×28段×2400EL		
送風機仕様	—	ø650×2.2kW×2			ø700×3.7kW×2			ø700×3.7kW×2			ø750×3.7kW×2		
静圧	Pa	250 (機外130)			300 (機外130)			300 (機外130)			300 (機外130)		
フィンピッチ	mm	8	10	12	8	10	12	8	10	12	8	10	12
伝熱面積	m ²	324	264	224	504	411	349	560	457	388	588	480	407
冷凍能力(TD10℃)	kW	53.7	48.5	44.4	75.4	68.8	63.3	80.0	73.4	67.9	91.5	83.3	76.7
風量(常温特性値)	m ³ /min	364 / 370			460 / 480			460 / 480			568 / 580		
散水量	L/min	190			300			320			340		
ヒーター容量	kW	0.92			1.22			1.22			1.32		
冷媒配管	mm	入口ø22.22×2, 出口ø31.75×2			入口ø22.22×2, 出口ø38.1×2			入口ø22.22×2, 出口ø38.1×2			入口ø22.22×2, 出口ø41.28×2		
水配管	—	入口 50A, 出口 100A			入口 65A, 出口 125A			入口 65A, 出口 125A			入口 65A, 出口 125A		
寸法 (L×W×H)	mm	2200×1600×2570			2800×1700×2620			2400×1800×2820			2800×1700×2870		
重量	kg	950			1250			1300			1350		
機種名	HFC-650			HFC-780			HFC-910			HFC-1040			
冷却器仕様	—	ø15.88CuT=AL プレートフィン			ø15.88CuT=AL プレートフィン			ø15.88CuT=AL プレートフィン			ø15.88CuT=AL プレートフィン		
	—	16列×20段×4000EL			16列×24段×4000EL			16列×28段×4000EL			16列×32段×4000EL		
送風機仕様	—	ø700×3.7kW×3			ø750×3.7kW×3			ø700×3.7kW×4			ø750×3.7kW×4		
静圧	Pa	300 (機外130)			300 (機外130)			300 (機外130)			300 (機外130)		
フィンピッチ	mm	8	10	12	8	10	12	8	10	12	8	10	12
伝熱面積	m ²	800	653	554	960	783	665	1120	914	776	1280	1045	887
冷凍能力(TD10℃)	kW	118.5	108.6	100.4	145.1	132.9	122.8	160.3	147.1	136.1	193.5	177.2	163.8
風量(常温特性値)	m ³ /min	690 / 720			852 / 870			920 / 960			1136 / 1160		
散水量	L/min	480			560			640			720		
ヒーター容量	kW	1.83			1.98			2.44			2.64		
冷媒配管	mm	入口ø22.22×4, 出口ø34.93×4			入口ø22.22×4, 出口ø38.1×4			入口ø22.22×4, 出口ø38.1×4			入口ø22.22×4, 出口ø41.28×4		
水配管	—	入口 80A, 出口 150A			入口 80A, 出口 150A			入口 80A, 出口 150A			入口 80A, 出口 150A		
寸法 (L×W×H)	mm	4400×1800×2420			4400×1800×2670			4400×1800×2820			4400×1800×3070		
重量	kg	1800			2000			2200			2400		

※ 使用温度及び使用条件に応じて、打合せによりヒーター容量と仕様を決めさせていただきます。